

При монтаже системы хранения учитывайте следующие факторы:



Установку сетчатых полок нужно начинать от самой короткой к самой длинной

1. Геометрия помещения и высота потолков
2. Материал стен
3. Расположение инженерных элементов (трубы, батареи отопления, розетки, выключатели и т.п.)
4. Расположение оконных проемов и входных дверей

Бетонная и кирпичная стены	Деревянная стена	Стена из гипсокартона	Необходимые инструменты
<p>ОТВЕРСТИЯ \varnothing 8x60 mm ДЮБЕЛИ \varnothing 8x50 mm САМОРЕЗЫ \varnothing 5x80 mm (для стоек) САМОРЕЗЫ \varnothing 5x50 mm (для рельсов)</p>	<p>САМОРЕЗЫ \varnothing 5x80 mm (для стоек) САМОРЕЗЫ \varnothing 5x50 mm (для рельсов)</p>	<p>Дюбель OLA "Бабочка" Анкер Molly Дюбель Driva Пружинный анкер</p> <p><small>*Монтаж системы на стены из гипсокартона рекомендуется проводить квалифицированными специалистами.</small></p>	<p>Перфоратор Шуруповерт Уровень Карандаш Молоток Рулетка</p>

Количество монтажных отверстий в рельсах/стойках (\varnothing 7 mm)

РЕЛЬС	650 mm	950 mm	1260 mm
	5 шт.	7 шт.	9 шт.

СТОЙКА	507 mm	988 mm	1211 mm	1531 mm	2011 mm
	2 шт.	3 шт.	3 шт.	3 шт.	4 шт.

Крепление вертикальных стоек без несущего рельса

При использовании вертикальных стоек **без несущего** рельса обязательно выдерживайте монтажное расстояние (МР) между стойками (по центрам). При этом общая ширина системы показана в таблице:

Стандартная ширина секций, мм

СЕКЦИЙ	45 (=450mm)	60 (=607mm)	90 (=902mm)
1	475	632	927
2	925	1239	1829
3	1375	1846	2731
4	1825	2453	3633
5	2275	3060	4535

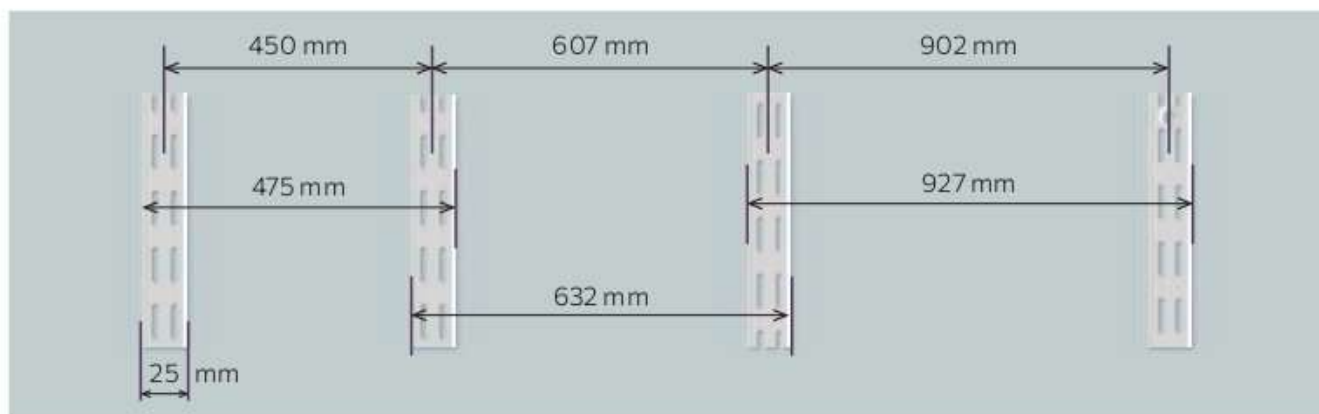

Как установить гардеробную систему?



Для большей надежности конструкции рекомендуется зафиксировать вертикальные стойки к стене при помощи саморезов.

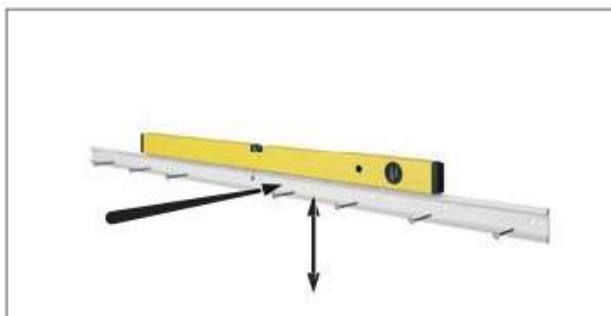

1. Закрепите несущий рельс горизонтально ориентируясь на высоту стойки.



2. Зацепите вертикальные стойки через паз в рельсе и распределите их вдоль рельса так, чтобы расстояние между центрами стоек соответствовало ширине полок, корзин и других навесных элементов.



3. Установите кронштейны в вертикальные стойки.

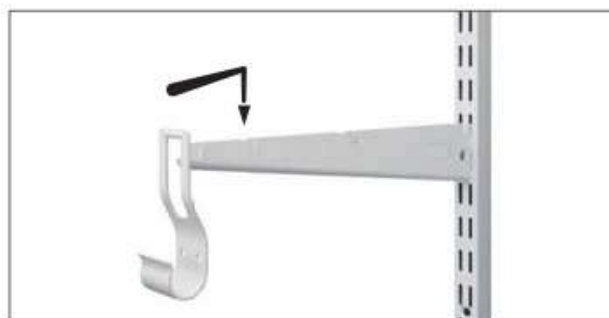

4. В специальные пазы кронштейна поставьте подвесы для штанги согласно тех мест, где вы планируете хранить одежду на плечиках.



5. Установите навесные элементы (сетчатые полки, корзины, брючницы и др.) на кронштейны, вставив их в соответствующие пазы и слегка надавить на середину.



6. Установите штангу в подвесы, поставьте заглушки в торцы труб. Для сращивания двух штанг используйте специальные удлинители.

По окончании установки в всех навесных элементов рекомендуется закрепить вертикальные стойки в нижней части, что придаст большую надежности жесткость конструкции.

Преимущества использования несущего рельса:

Упрощенная сборка за счет навесной системы

Легкость демонтажа при переезде или реконструкции

Необходимо гораздо меньшее количество отверстий в стене

Подходит для любых типов стен, нагрузка распределяется